

ZUBR Marine GEL NPG12-100

DEEP CYCLE GEL

SERIES

Герметизированный VRLA свинцово-кислотный аккумулятор

Характеристики

Номинальное напряжение	12В (6 ячеек)	
Ёмкость (25°C)	10 ч /10.8В	100Ач
	3 ч /10.8В	75Ач
	1 ч /10.5В	55Ач
Тип клемм	T16	
Момент	12.3±2.5N.m	
Внутреннее сопротивление (25°C)	5 мΩ	
Размеры	Длина	330±2мм
	Ширина	171±2мм
	Высота	214±2мм
	Габаритная высота	220±2мм
Срок службы (резерв.)	JIS при 25°C	12 лет
	Eurobat при 20°C	10-12 лет
Масса	30.50кг ±3%	
Рабочая температура	25±3°C (77°F±5)	
Диапазон рабочих температур*	-40°C~50°C	
Напряжение при буферном заряде при 25°C	13.5В~13.8В	
Напряжение при циклическом заряде при 25°C	14.5В~14.7В	
Температурная компенсация	Буферный заряд	-18 (mV/°C/Block)
	Циклический заряд	-30 (mV/°C/Block)
Максимальный ток заряда (А)	20А	
Максимальный ток разряда	800А	
Саморазряд при (25°C)	≤3%/мес	
Корпус ABS UL94-HB	V-0 по заказу	

* При эксплуатации при экстремально низких температурах не допускается падение напряжения АКБ ниже 12,6В

Обзор

Аккумуляторы серии ZUBR Marine GEL изготавливаются в соответствии с самыми высокими требованиями в области глубокого цикла и возобновляемых источников энергии. В батареях используется композитный гель вместо электролита, что дополнительно повышает устойчивость к циклическим нагрузкам.

Размеры и тип клемм (мм)

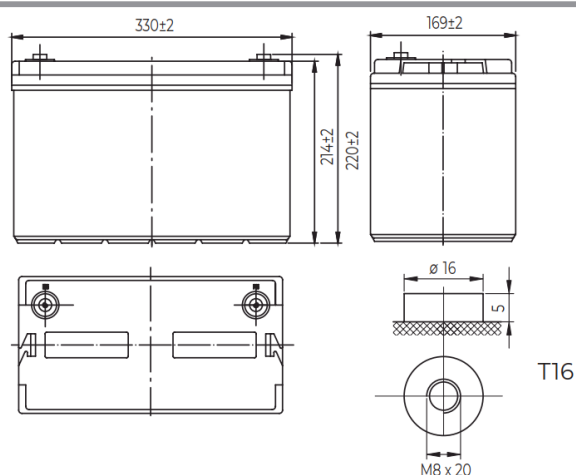

Сертификаты и соответствия



Соответствует: EUROBAT, RoHS, WEEE и Reach.

Изготовлено в соответствии с IEC 60896-21/22

Конструкция

Компонент	Положительная пластина	Отрицательная пластина	Корпус	Сепаратор	Электролит	Предохранительный клапан	Клеммы
Исходный материал	Диоксид свинца	Свинец	ABS	AGM	Серная кислота	Каучук	Медь

Характеристики разряда при постоянном токе при 25°C (А)

Напр/Время	10 мин	15 мин	30 мин	60 мин	2ч	3ч	4ч	5ч	8ч	10ч	20ч
9.60V	195	160	97.0	60.0	36.5	26	20.4	17.3	12.2	10.2	5.40
9.90V	189	156	95.1	59.1	36.3	25.9	20.3	17.2	12.2	10.2	5.38
10.2V	181	150	92.2	57.6	36.0	25.7	20.1	17.1	12.1	10.1	5.37
10.5V	174	145	89.9	55.8	35.5	25.5	20.0	17.0	12.0	10.1	5.34
10.8V	164	138	86.6	54.0	34.6	25.0	19.4	16.5	11.6	10.0	5.30

Характеристики разряда при постоянной мощности при 25°C (Вт)

Напр/Время	10 мин	15 мин	30 мин	60 мин	2ч	3ч	4ч	5ч	8ч	10ч	20ч
9.60V	2106	1757	1088	684	423	306	240	205	145	122	64.7
9.90V	2043	1715	1067	674	421	304	238	204	145	121	64.6
10.2V	1959	1651	1034	657	417	302	237	202	144	121	64.4
10.5V	1874	1595	1009	636	411	300	235	201	143	120	64.0
10.8V	1769	1511	972	616	400	294	228	195	138	119	63.6

Вышеуказанные характеристики представляют собой средние значения и могут быть получены в течение трех циклов зарядки и разрядки. Перед тестированием аккумуляторы должны быть полностью заряжены. Данные в этом документе могут быть изменены без предварительного уведомления и становятся договорными только после письменного подтверждения. Пожалуйста, свяжитесь с 1AK GROUP для получения последней доступной версии.

ZUBR Marine GEL NPG12-100

DEEP CYCLE GEL

SERIES

Герметизированный VRLA свинцово-кислотный аккумулятор

Разрядная характеристика (25°C)

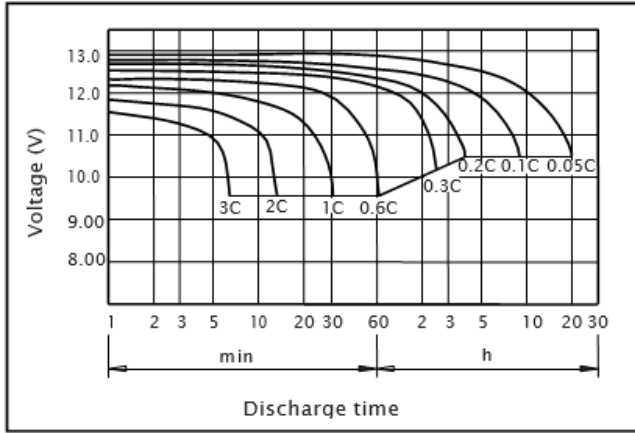

Зарядная характеристика (25°C)

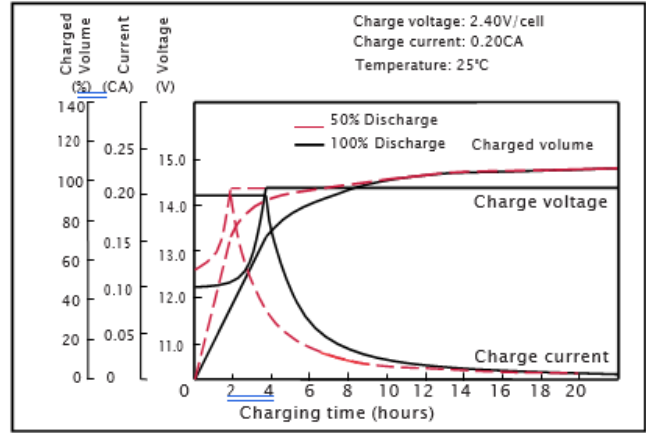

Влияние температуры на емкость

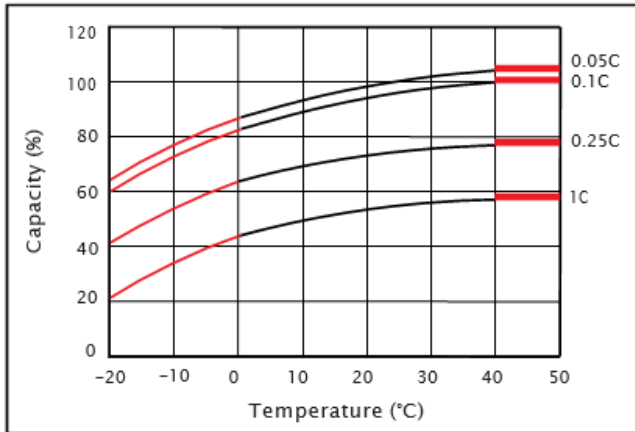

Характеристики саморазряда

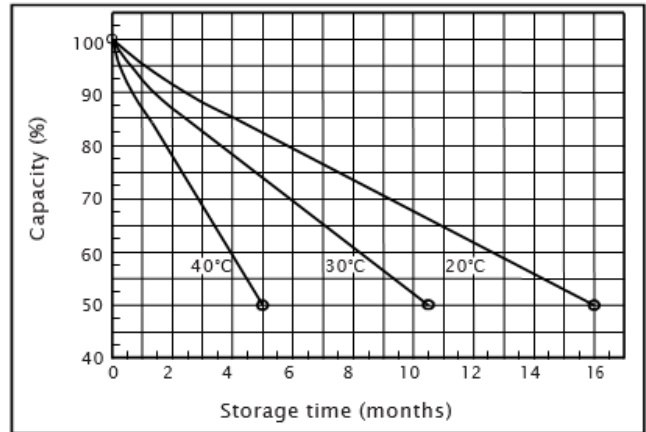

Срок службы в зависимости от температуры

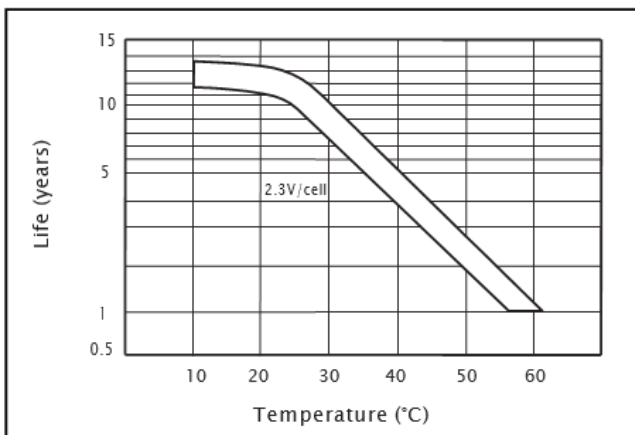

Количество циклов при разряде (25°C)

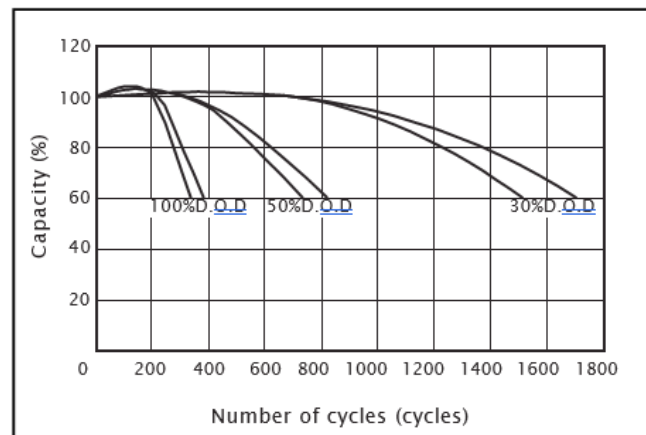

Зависимость OCV от емкости (25°C)

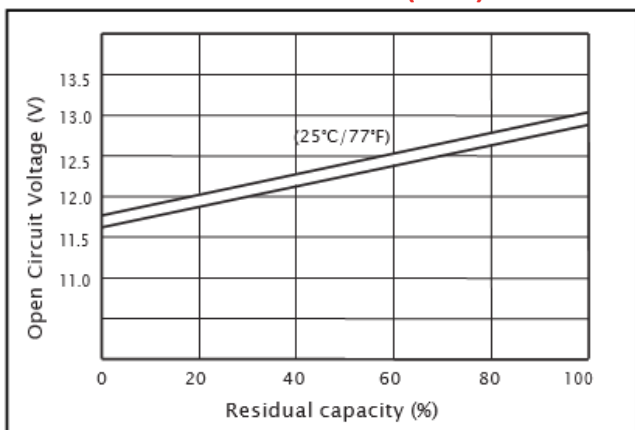

Зарядное напряжение при температуре

